

## DS-K1T671TM-3XF

### 検温サーマル顔認証端末

DS-K1T671TM-3XF 検温サーマル顔認証端末は、温度スクリーニング機能を統合したアクセス制御装置の一種である。皮膚-表面温度を素早くとり、異常な温度データなどをセンターにアップロードすることができる。これは、企業、駅、ビル、工場、学校、ショッピングモールなどの複数のシナリオに幅広く適用する



## 型番

DS-K1T671TM-3XF

## 機能

- ターゲットの温度を測定するために酸化バナジウム非冷却センサをサポート
- 温度測定範囲: 30° C~45° C (86° F~113° F)、精度: 0.1° C、偏差: ± 0.3° C\*
- 顔認証距離: 0.3~2m、検温距離: 0.3~2m
- 快速検温モード: 顔を検出し、認証なしで温度を取得 (検温のみモード) 事前に顔写真登録必要なし
- 多種認証モード: カードより認証と温度、顔より認証と温度、カード&顔&温度など、複数の認証モードが自由に組み合わせ可能。
- 強制マスク着用警告:  
認識された顔はマスクが着用されていない場合、日本語 (温度異常、マスクを着用してください) 音声アラームする。同時に、出勤管理機能がオンになったら、出勤失敗と判断される。扉も開錠しない
- 認証画面に検温結果を表示
- TCP/IP 通信を介してソフトウェアにて設備をオンラインさせ、温度情報をソフトウェアに送信し、ソフトウェアでデータを保存可能。
- 顔認識スピード<0.2s/ユーザー; 顔認識精確率≥99%
- 50000 フェース容量、50000 カード容量、および 100,000 イベント容量
- 顔認識設備架設推奨高さ: 1.4m ~1.9 m
- チェックイン、チェックアウト、休憩、戻り、残業開始、残業終了を含む 6 つの出勤状況をサポートする。



- NTP、手動時刻同期、自動同期
- Wiegand プロトコル経由で外部アクセスコントローラまたは Wiegand カードリーダーに接続する。
- RS-485 プロトコルを介してドア制御ユニットを固定するために接続し、端末が破壊されたときにドアが開かないように仕組みである
- ソフトウェアからデバイスにデータをインポートおよびエクスポートする。
  - \* 生体認証製品は、なりすまし防止環境に 100%適用できない。より高いセキュリティレベルが必要な場合は、複数の認証モードを設定するようにお願いします。
  - \* 正確な温度を得るために、デバイスの電源を入れた後、デバイスをウォームアップするまで 90 分ほど予熱してください。
  - \* 校正後ご使用することをお勧めである。

## 仕様

型番	DS-K1T671TM-3XF	
操作システム	Linux	
温度測定	センサー	酸化バナジウム非冷却センサー
	解像度	120 × 160
	フレームレート	25 fps
	検温範囲	30 °C to 45 °C (86 °F to 113 °F)
	検温精度	±0.3 °C, (ブラックボディーある場合は±0.1°C にアップ可能)
スクリーン	検温距離	0.3m to 2 m
	サイズ	7 インチタッチスクリーン
	画面比率	16:9
カメラ	2 MP 二眼レンズ, WDR	
Indicator	Support	
顔	認証方式	Face: 1:1 and 1:N
	顔容量	50,000
	顔認証スピード	< 0.2 s/人
	顔認証距離	0.3 to 2 m
カード	カード容量	50,000
	カードタイプ	M1 (マイファームカード)
	カード識別スピード	< 1 s
イベント容量	カード識別距離	0 to 5 cm
	イベント容量	100,000
インターフェース	Network × 1, RS-485 × 1, Wiegand × 1, USB × 2, alarm output × 1, alarm input × 2, lock × 1, door contact × 1, exit button × 1, tamper × 1	
ネットワーク	10/100/1000 Mbps 自適応型	
Wi-Fi	/	
Tamper	Support	

その他	消費電力	12 VDC/2 A
	動作温度	0 °C to 50 °C (32 °F to 122 °F) (端末本体動作温度範囲) 測温する時: 10 °C to 35 °C (50 °F to 95 °F) (端末本体検温モードにおいてお薦め動作温度範囲)
	動作湿度	10 to 90% (No condensing)
	適用環境	屋内および無風環境での使用のみ ( )

ヒーターまたはヒートシンクなどの日光直射、風通し弱い、または熱源に近づくのは原則的に禁止されています (火災の危険に招く可能性があります)。

## 寸法

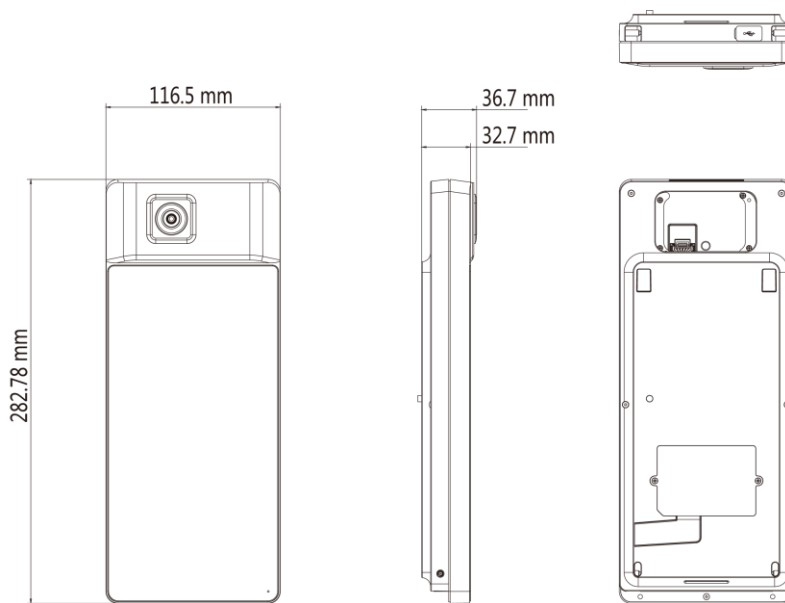

Distributed by

**HIKVISION®****Headquarters**

No.555 Qianmo Road, Binjiang District,  
Hangzhou 310051, China  
T +86-571-8807-5998  
overseasbusiness@hikvision.com

**Hikvision USA**  
T +1-909-895-0400  
sales.usa@hikvision.com

**Hikvision Australia**  
T +61-2-8599-4233  
salesau@hikvision.com

**Hikvision India**  
T +91-22-28469900  
sales@pramahikvision.com

**Hikvision Canada**  
T +1-866-200-6690  
sales.canada@hikvision.com

**Hikvision Thailand**  
T +662-275-9949  
sales.thailand@hikvision.com

**Hikvision Europe**  
T +31-23-5542770  
sales.eu@hikvision.com

**Hikvision Italy**  
T +39-0438-6902  
info.it@hikvision.com

**Hikvision Brazil**  
T +55 11 3318-0050  
Latam.support@hikvision.com

**Hikvision Turkey**  
T +90 (216)521 7070- 7074  
sales.tr@hikvision.com

**Hikvision Malaysia**  
T +601-7652-2413  
sales.my@hikvision.com

**Hikvision UK & Ireland**  
T +01628-902140  
sales.uk@hikvision.com

**Hikvision South Africa**  
Tel: +27 (10) 0351172  
sale.africa@hikvision.com

**Hikvision France**  
T +33(0)1-85-330-450  
info.fr@hikvision.com

**Hikvision Kazakhstan**  
T +7-727-9730667  
nikia.panfilov@hikvision.ru

**Hikvision Vietnam**  
T +84-974270888  
sales.vt@hikvision.com

**Hikvision UAE**  
T +971-4-4432090  
salesme@hikvision.com

**Hikvision Singapore**  
T +65-6684-4718  
sg@hikvision.com

**Hikvision Spain**  
T +34-91-737-16-55  
info.es@hikvision.com

**Hikvision Tashkent**  
T +99-87-1238-9438  
uzb@hikvision.ru

**Hikvision Hong Kong**  
T +852-2151-1761  
info.hk@hikvision.com

**Hikvision Russia**  
T +7-495-669-67-99  
sateru@hikvision.com

**Hikvision Korea**  
T +82-(0)31-731-8817  
sales.korea@hikvision.com

**Hikvision Poland**  
T +48-22-460-01-50  
info.pl@hikvision.com

**Hikvision Indonesia**  
T +62-21-2933759  
Sales.Indonesia@hikvision.com

**Hikvision Colombia**  
sales.colombia@hikvision.com